

Verpackungsroboter

oli 210 V/R

- » Für nahezu alle Produkte geeignet, insbesondere Beutel, Flowpacks, Faltschachteln, Tuben, Dosen etc.
- » Vollautomatische Produktzuführung, -erkennung, -orientierung und -gruppierung
- » Ideal kombinierbar mit oli Kartonaufrichter und -verschließer
- » Maximale Flexibilität durch doppelte Robotertechnik (2-Achs- und 4-Achstechnik)
- » Produkt schonende Verarbeitung und höchste Prozesssicherheit

Arbeitsprinzip oli 210 V/R:

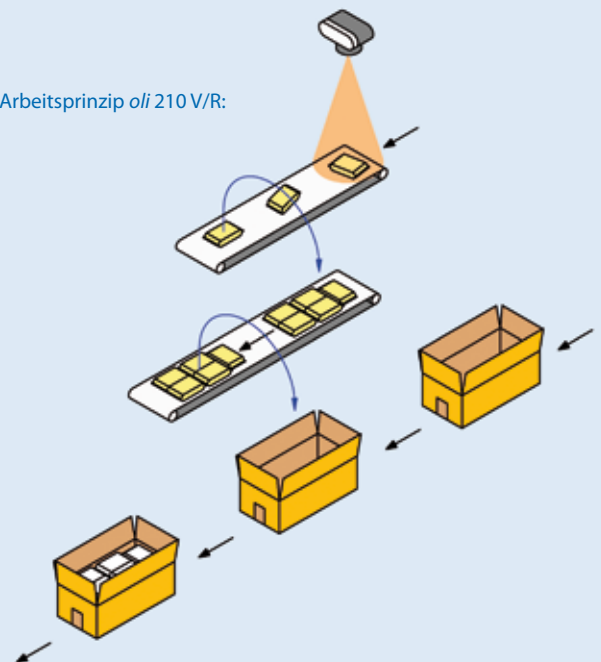



» Einlauf - Produkterkennung



» Flex Picker für Vorgruppierung



» oli Roboter - Einsetzen in Karton



» Einsetzen in Karton

Verpackungsroboter

oli 210 V/R

Diese Anlage besteht in der Grundausstattung aus folgenden Komponenten:

- » **Produktzuführung**
- » **Kamerasystem für Produkterkennung**
- » **Gruppierroboter**
- » **Roboter für vertikales Einsetzen der vorgruppierten Produktlage**
- » **Transportsystem für Trays/Kartons**

Durch den **Karton/Trayaufrichter olimat 1A**, den **Verschleißer olimat V** und den **Palettierroboter oli-pal** lässt sich der **oli 210 V/R** zur vollautomatischen Endverpackungsanlage ausbauen.

Allgemeine Information:

Einsetzbar in allen Branchen. Pharmagerechte GMP-Bauweise. Im kompakten, Platz sparenden Design. Hochwertige Verarbeitung/Materialausführung und ausgeklügelte Funktionsweise bis ins Detail:

- Alle Komponenten leicht zugänglich
- Einfach zu reinigen
- Äußerst kompakte Bauweise
- Touch Panel Bedienpult – mehrsprachig
- Höchste Flexibilität durch doppelte Robotertechnik
- Schneller Formatwechsel (auf Wunsch vollautomatisch)
- Modernste Robotertechnik
- Nahezu wartungsfrei

Technische Information:

Leistung: bis zu 100 Einzelprodukte/min bzw. 20 Einsetztakte/min
 Leistungserhöhung durch Mehrfachbefüllung möglich
 Formatbereich: nach Kundenwunsch
 Betriebsspannung/Leistungsbedarf: 3 x 230/400 V/N/PE, 50/60 Hz, ca. 3,5 kVA
 Druckluft: 3-6 bar
 Grundrissvarianten: Links, rechts, nach Kundenwunsch
 Umstellzeit: ca. 5-15 min

Bemerkung:
 Je nach Kundenapplikation werden die oli-Verpackungsmaschinen in puncto Leistung, Farbe, Anschlusswerte etc. speziell zusammengestellt.
 Alle Maschinen können auch spiegelbildlich und für jedes Format gefertigt werden.



oli-pal A



olimat 1A



olimat V

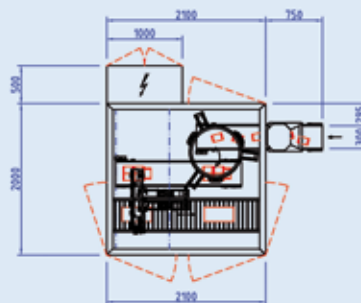
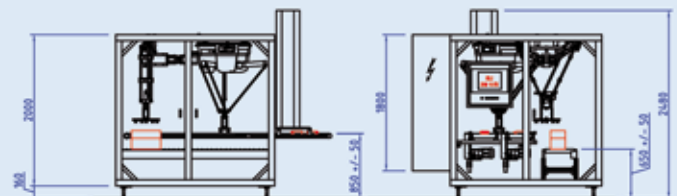

Grundriss (M 1:100)



pack'solutions
customized

O. Lingenfelder
oli-Spezialanlagen GmbH

Blumenstraße 17-21
 82538 Geretsried
 DEUTSCHLAND
 Telefon +49 (0) 8171 9673 0
 Telefax +49 (0) 8171 9673 10
 E-Mail buero@oli-gmbh.de
www.oli-gmbh.de

oli-Vertretung