

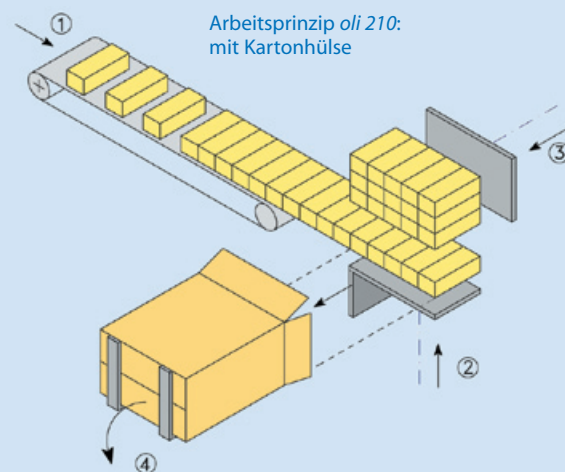

Halbautomatische Verpackungsanlage

oli 210

- » Geeignet für alle gängigen Produktverpackungsformen:
ideal für stapelfähige Produkte wie Faltschachteln,
Bündel, Dosen oder Beutel etc.
- » Packungszulauf, Stapelung und Einschub in den Karton
erfolgen vollautomatisch
- » Schnelle, einfache Formatumstellung
- » Durch Modulbauweise mit dem *olimat* + *oli-pal*
ausbaufähig zur vollautomatischen Endverpackungslinie
- » Produkt schonende Verarbeitung und höchste Prozess-
sicherheit



pack'solutions
customized

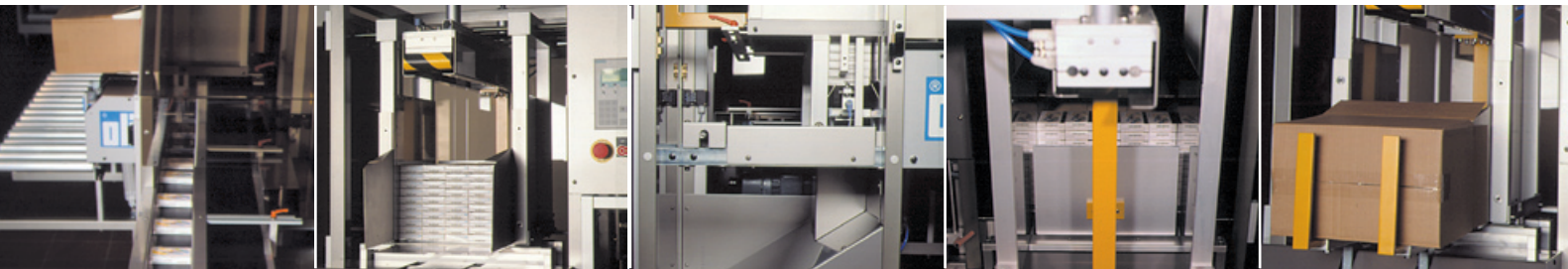

» Packungszulauf mit Stausicherung

» Stapleinrichtung und Einschub

» Seitenansicht mit Stapleinheit und GMP-Verkleidungen

» Abschubeinheit von hinten

» Aufgestellter Umkarton und Kartongabeln

Halbautomatische Verpackungsanlage

oli 210

Diese Anlage besteht in der Grundausstattung aus dem

» **Kartonsammelpacker oli 210**

als Rangier-Modul. Sie ist problemlos erweiterbar durch das Modul

» **Kartonaufrichter/-verschließer olimat 2P bzw. olimat 1**



olimat 2P

Durch die

» **Kompaktpalettierer oli-pal oder oli-pal Duplex**

lässt sich der oli 210 zur vollautomatischen Endverpackungslinie ausbauen.



oli-pal A

Allgemeine Information

Einsetzbar in allen Branchen. Pharmagerechte GMP-Bauweise. Im kompakten, Platz sparenden Design. Hochwertige Verarbeitung/Materialausführung und ausgeklügelte Funktionsweise bis ins Detail:

- Alle Teile leicht zugänglich
- Bequem zu reinigen
- Äußerst kompakte Bauweise
- Bedienpult mit übersichtlichem, mehrsprachigem Textdisplay oder Touchscreen-Panel
- Schneller Formatwechsel
- Alle relevanten Bewegungen auf Wunsch servomotorisch, neueste SPS-Steuerung
- Nahezu wartungsfrei

Technische Information

Leistung: bis zu 3 Kartons/min
 Karton-Formatbereich (L x B x H mm):
 200 - 500 x 60 - 400 x 60 - 500
 Betriebsspannung/Leistungsbedarf:
 3 x 230/400 V/N/PE, 50/60 Hz, 0,3 kVA
 Druckluft: 6 bar
 Grundrissvarianten:
 Links, rechts bzw. nach Kundenwunsch
 Umstellzeit: ca. 5 - 15 min

Bemerkung:

Je nach Kundenapplikation werden die oli-Verpackungsmaschinen in puncto Leistung, Farbe, Anschlusswerte etc. speziell zusammengestellt. Alle Maschinen können auch spiegelbildlich und für jedes Format gebaut werden.

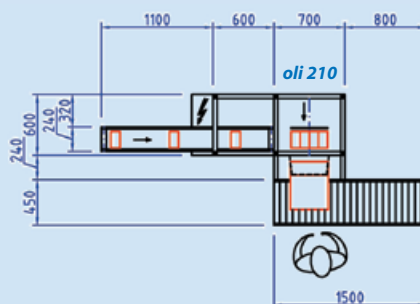
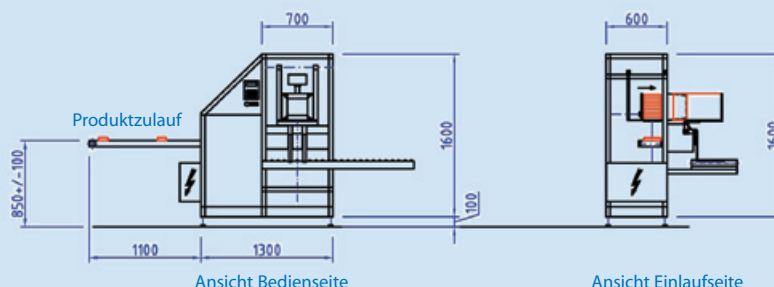

Ansicht Einlaufseite

Grundriss (M 1:75)

Kombinationsbeispiel mit oli-pal auf Anfrage



pack'solutions
customized

O. Lingenfelder
oli-Spezialanlagen GmbH
 Blumenstraße 17-21
 82538 Geretsried
 DEUTSCHLAND
 Telefon +49(0)8171-96 73-0
 Telefax +49(0)8171-96 73-10
 E-Mail buero@oli-gmbh.de
www.oli-gmbh.de

oli-Vertretung